

▶ Maschinen-Preisliste

Ausgabe 58 - März 2011

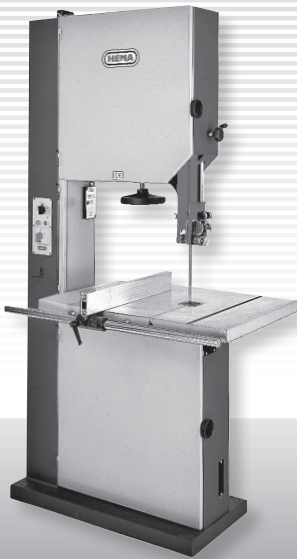



Bandsägen HEMA Garant

Optimales Preis-Leistungs-Verhältnis

NEU:
Garant 400/500/600 jetzt serienmäßig
mit Maschinensteckdose!

 staubgeprüft

Geschlossenes, modernes Maschinengehäuse in solider Stahlbauweise, Ständer-LINKS-Auführung, Schutztüren endschaltergesichert. Schwenkbarer Graugusstisch, Aluminium-Scheibenräder mit vulkanisierten und geschliffenen Gummibelägen, dynamisch ausgewuchtet. Präzisionsrollenführung oben und unten, obere Führung über Handrad höhenverstellbar, schwingungsdämpfende Radfederung mit Sägeblattspannungsanzeige. Kompakter Keilriemenantrieb über Drehstrommotor mit Sicherheitsbremse, Bremslüfteinrichtung, NOT-AUS-Schalter, Motorschutz mit Unterspannungsauslösung. Strömungsgünstiger Absaugstutzen, 1 Sägeblatt.

HEMA Garant 400		
Rollen-Ø		400 mm
Schnittbreite		390 mm
Schnitthöhe		240 mm
Sägeblattlänge		3 400 mm
Tischgröße		420 x 590 mm
Drehstrommotor		1,1 kW / 400 V
Preis	Art.-Nr.	€
	150 000	3.180,-

HEMA Garant 700		
Rollen-Ø		700 mm
Schnittbreite		680 mm
Schnitthöhe		390 mm
Sägeblattlänge		5 150 mm
Tischgröße		690 x 740/960 mm
Drehstrommotor		3,0 kW / 400 V
Preis	Art.-Nr.	€
	153 000	5.320,-

HEMA Garant 500		
Rollen-Ø		500 mm
Schnittbreite		490 mm
Schnitthöhe		275 mm
Sägeblattlänge		4 080 mm
Tischgröße		490 x 630 mm
Drehstrommotor		1,5 kW / 400 V
Preis	Art.-Nr.	€
	151 000	3.890,-

HEMA Garant 800		
Rollen-Ø		800 mm
Schnittbreite		780 mm
Schnitthöhe		390 mm
Sägeblattlänge		5 600 mm
Tischgröße		730 x 850/1 060 mm
Drehstrommotor		4,0 kW / 400 V
Preis	Art.-Nr.	€
	154 000	6.280,-

HEMA Garant 600		
Rollen-Ø		600 mm
Schnittbreite		580 mm
Schnitthöhe		350 mm
Sägeblattlänge		4 500 mm
Tischgröße		610 x 700/870 mm
Drehstrommotor		2,2 kW / 400 V
Preis	Art.-Nr.	€
	152 000	4.400,-

Zubehör		
Fahreinrichtung mit Feststeller		
Garant 400	150 101	170,-
Garant 500	151 101	170,-
Garant 600	152 101	170,-
Garant 700	153 101	250,-
Garant 800	154 101	250,-
Gehrungsanschlag	150 102	100,-
Einschaltautomatik für Absauganlage	110 113	530,-

Bandsägeblätter finden Sie in unserem speziellen »Werkzeug & Zubehör«-Katalog. Bitte beachten Sie die ergänzenden Hinweise auf Seite 19.



Präzisions-Bandsägen

SR 400
SR 500
SR 600

CE staubgeprüft

Geschlossenes, modernes Maschinengehäuse in solider Stahlbauweise, Schutztüren endschaltergesichert. Ständer-LINKS-Ausführung (Standard), RECHTS-Ausführung möglich. Schwenkbarer Graugusstisch, Aluminium-Scheibenräder mit vulkanisierten und geschliffenen Gummibelägen, dynamisch ausgewuchtet. Präzisionsrollenführung oben und unten, obere Führung über Handrad höhenverstellbar, schwingungsdämpfende Radfederung mit Sägeblattspannungsanzeige. Kompakter Keilriemenantrieb über Drehstrommotor mit Sicherheitsbremse, Bremslüfteinrichtung, NOT-AUS-Schalter, Motorschutz mit Unterspannungsauslösung. Strömungsgünstiger Absaugstutzen, 1 Sägeblatt.

SR 400

Rollen-Ø	400 mm
Schnittbreite	380 mm
Schnitthöhe	260 mm
Sägeblattlänge	3320 mm
Tischgröße	600 x 540/620 mm
Drehstrommotor	1,5 kW / 400 V
Absaugstutzen-Ø	120 mm

Preise Art.-Nr. €

Ständer-LINKS-Ausf.	110 000	5.050,-
Ständer-RECHTS-Ausf.	110 001	5.050,-

Zubehör – SR 400

Fahreinrichtung mit Feststeller	110 101	180,-
Drehstrommotor 2,2 kW	110 111	250,-
Maschinensteckdose	110 102	50,-
Einschaltautomatik für Absauganlage	110 113	530,-
Winkelschieber	110 103	180,-
Gehrungsschieber	110 104	380,-
Profilschleif-Set	110 105	230,-
Sicherheitspaket (für Schulwerkräume)	110 106	340,-

Sonderausführung – SR 400

Polumschaltbarer Motor für Schnittgeschwindigkeit 690 + 1380 m/min., 1,4 / 1,8 kW	110 107	350,-
Stufenl. Antrieb 1,5 kW frequenzgeregelt 1:5 für Schnittgeschwindigkeit 300 – 1500 m/min.	110 114	1.900,-
Schnitthöhe 500 mm	110 109	560,-
Schnitthöhe 600 mm	110 110	590,-

SR 500

Rollen-Ø	500 mm
Schnittbreite	480 mm
Schnitthöhe	380 mm
Sägeblattlänge	4080 mm
Tischgröße	600 x 540/720 mm
Drehstrommotor	2,2 kW / 400 V
Absaugstutzen-Ø	120 mm

Preise Art.-Nr. €

Ständer-LINKS-Ausf.	111 000	5.560,-
Ständer-RECHTS-Ausf.	111 001	5.560,-

Zubehör – SR 500

Fahreinrichtung mit Feststeller	111 101	180,-
Maschinensteckdose	110 102	50,-
Einschaltautomatik für Absauganlage	110 113	530,-
Winkelschieber	110 103	180,-
Gehrungsschieber	110 104	380,-
Profilschleif-Set	111 105	230,-

Sonderausführung – SR 500

Polumschaltbarer Motor für Schnittgeschwindigkeit 700 + 1400 m/min., 1,4 / 1,8 kW	110 107	350,-
Stufenl. Antrieb 2,2 kW frequenzgeregelt 1:5 für Schnittgeschwindigkeit 350 – 1750 m/min.	111 102	1.950,-
Schnitthöhe 500 mm	111 109	570,-
Schnitthöhe 600 mm	111 110	600,-
Schnitthöhe 700 mm	111 111	710,-

SR 600

Rollen-Ø	600 mm
Schnittbreite	580 mm
Schnitthöhe	380 mm
Sägeblattlänge	4500 mm
Tischgröße	600 x 540/820 mm
Drehstrommotor	2,2 kW / 400 V
Absaugstutzen-Ø	120 mm

Preise Art.-Nr. €

Ständer-LINKS-Ausf.	112 000	6.300,-
Ständer-RECHTS-Ausf.	112 001	6.300,-

Zubehör – SR 600

Fahreinrichtung mit Feststeller	112 101	180,-
Drehstrommotor 3,0 kW	112 106	200,-
Maschinensteckdose	110 102	50,-
Einschaltautomatik für Absauganlage	110 113	530,-
Winkelschieber	110 103	180,-
Gehrungsschieber	110 104	380,-
Profilschleif-Set	112 105	230,-

Sonderausführung – SR 600

Polumschaltbarer Motor für Schnittgeschwindigkeit 725 + 1450 m/min., 1,5 / 2,2 kW	112 107	450,-
Stufenl. Antrieb 2,2 kW frequenzgeregelt 1:5 für Schnittgeschwindigkeit 350 – 1750 m/min.	111 102	1.950,-
Schnitthöhe 500 mm	112 109	620,-
Schnitthöhe 600 mm	112 110	640,-
Schnitthöhe 700 mm	112 111	690,-
Schnitthöhe 800 mm	112 112	740,-
Schnitthöhe 900 mm	112 113	860,-
Schnitthöhe 1000 mm	112 114	960,-



Präzisions-Bandsägen

UH 630
UH 700
UH 800
UH 900

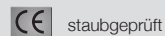

Geschlossenes, modernes Maschinengehäuse in solider Stahlbauweise, Schutztüren endschaltergesichert. Ständer-LINKS-Ausführung (Standard), RECHTS-Ausführung möglich. Schwenkbarer Graugusstisch, angeflanschte Aluminium-Scheibenräder mit vulkanisierten und geschliffenen Gummibelägen, dynamisch ausgewuchtet. Präzisionsrollenführung oben und unten, obere Führung über Handrad höhenverstellbar, schwingungsdämpfende Radfederung mit Sägeblattspannungsanzeige. Kompakter Keilriemenantrieb über Drehstrommotor mit Sicherheitsbremse, Bremslüfteinrichtung, NOT-AUS-Schalter, Motorschutz mit Unterspannungsauslösung. Strömungsgünstige Absaugstutzen, 1 Sägeblatt.

UH 630

Rollen-Ø	630 mm
Schnittbreite	610 mm
Schnitthöhe	385 mm
Sägeblattlänge	4 500 mm
Drehstrommotor	3,0 kW / 400 V
2 Absaugstutzen	Ø 100/120 mm

Preise Art.-Nr. €

Ständer-LINKS-Ausf.	120 000	7.720,-
Ständer-RECHTS-Ausf.	120 001	7.720,-

Zubehör – UH 630

Fahreinrichtung mit Feststeller	120 101	250,-
Drehstrommotor 4,0 kW	120 102	300,-
Präzisions-Tischschwenkeinrichtung mit Handrad und Zahnstange	120 103	770,-
Gehrungsschieber	120 105	420,-
Autom. Stern-Dreieck-Anlauf	120 106	690,-
Digitale Blattspannungsanzeige	120 107	750,-
Pneumatische Sägeblattspannung	120 108	2.550,-
Einschaltautomatik für Absauganlage	110 113	530,-
Amperemeter	120 109	200,-
Betriebsstd.-zähler	120 110	150,-

Sonderausführung – UH 630

Stufenl. Antr. 3,0 kW frequenzgeregelt 1:5 für Schnittgeschw. 400 – 2000 m/min.	120 122	2.350,-
Schnitthöhe 500 mm	120 111	680,-
Schnitthöhe 600 mm	120 112	700,-
Schnitthöhe 700 mm	120 113	730,-
Schnitthöhe 800 mm	120 114	820,-
Schnitthöhe 900 mm	120 115	880,-

UH 700

Rollen-Ø	700 mm
Schnittbreite	680 mm
Schnitthöhe	480 mm
Sägeblattlänge	5 150 mm
Drehstrommotor	3,0 kW / 400 V
2 Absaugstutzen	Ø 100/120 mm

Preise Art.-Nr. €

Ständer-LINKS-Ausf.	121 000	9.200,-
Ständer-RECHTS-Ausf.	121 001	9.200,-

Zubehör – UH 700

Fahreinrichtung mit Feststeller	121 101	280,-
Drehstrommotor 4,0 kW	120 102	300,-
Präzisions-Tischschwenkeinrichtung mit Handrad und Zahnstange	121 103	830,-
Gehrungsschieber	120 105	420,-
Autom. Stern-Dreieck-Anlauf	120 106	690,-
Digitale Blattspannungsanzeige	120 107	750,-
Pneumatische Sägeblattspannung	120 108	2.550,-
Einschaltautomatik für Absauganlage	110 113	530,-
Amperemeter	120 109	200,-
Betriebsstd.-zähler	120 110	150,-

Sonderausführung – UH 700

Stufenl. Antr. 4,0 kW frequenzgeregelt 1:5 für Schnittgeschw. 400 – 2000 m/min.	121 102	2.825,-
Schnitthöhe 600 mm	121 111	760,-
Schnitthöhe 700 mm	121 112	840,-
Schnitthöhe 800 mm	121 113	920,-
Schnitthöhe 900 mm	121 114	970,-

UH 800

Rollen-Ø	800 mm
Schnittbreite	780 mm
Schnitthöhe	480 mm
Sägeblattlänge	5 600 mm
Drehstrommotor	4,0 kW / 400 V
2 Absaugstutzen	Ø 100/120 mm

Preise Art.-Nr. €

Ständer-LINKS-Ausf.	122 000	10.150,-
Ständer-RECHTS-Ausf.	122 001	10.150,-

Zubehör – UH 800

Fahreinrichtung mit Feststeller	122 101	290,-
Drehstrommotor 5,5 kW	122 102	390,-
Präzisions-Tischschwenkeinrichtung mit Handrad und Zahnstange	121 103	830,-
Gehrungsschieber	120 105	420,-
Autom. Stern-Dreieck-Anlauf	120 106	690,-
Digitale Blattspannungsanzeige	120 107	750,-
Pneumatische Sägeblattspannung	120 108	2.550,-
Einschaltautomatik für Absauganlage	110 113	530,-
Amperemeter	120 109	200,-
Betriebsstd.-zähler	120 110	150,-
Höhenverstellung*	122 104	2.640,-

Sonderausführung – UH 800

Stufenl. Antr. 4,0 kW frequenzgeregelt 1:5 für Schnittgeschw. 400 – 2000 m/min.	121 102	2.825,-
Schnitthöhe 600 mm	121 111	810,-
Schnitthöhe 700 mm	121 112	860,-
Schnitthöhe 800 mm	121 113	930,-
Schnitthöhe 900 mm	121 114	990,-

UH 900

Rollen-Ø	900 mm
Schnittbreite	865 mm
Schnitthöhe	700 mm
Sägeblattlänge	6 550 mm
Drehstrommotor	5,5 kW / 400 V
2 Absaugstutzen	Ø 100/140 mm

Preise Art.-Nr. €

Ständer-LINKS-Ausf.	123 000	12.600,-
Ständer-RECHTS-Ausf.	123 001	12.600,-

Zubehör – UH 900

Drehstrommotor 7,5 kW	123 101	720,-
Drehstrommotor 11 kW	123 102	1.550,-
Präzisions-Tischschwenkeinrichtung mit Handrad und Zahnstange	123 103	890,-
Gehrungsschieber	123 105	440,-
Autom. Stern-Dreieck-Anlauf	Seriesausstattung	
Digitale Blattspannungsanzeige	120 107	750,-
Pneumatische Sägeblattspannung	123 108	2.680,-
Einschaltautomatik für Absauganlage	110 113	530,-
Amperemeter	120 109	200,-
Betriebsstd.-zähler	120 110	150,-
Höhenverstellung*	123 104	2.690,-

Sonderausführung – UH 900

Schnitthöhe 800 mm	123 111	1.200,-
Schnitthöhe 900 mm	123 112	1.380,-

* Motorische Höhenverstellung der Führungsstange

Bitte beachten Sie die ergänzenden Hinweise auf Seite 19.

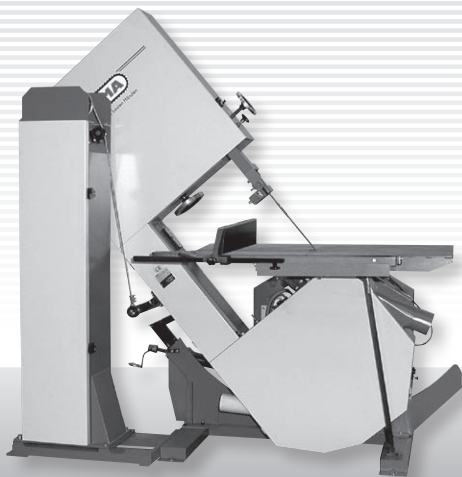

UH 800 SBS

CE staubgeprüft

Schwenk-Bandsäge für Modellbauer UH 800 SBS

Ausführung wie Modell UH 800, jedoch komplette Säge schwenkbar. Grundgestell in solider Stahlbauweise mit anmontiertem Schwenksegment, Laufbahnen gehärtet. Schwere Graugusstisch, fest am Grundgestell montiert, beidseitig verwendbarer Gussanschlag auf skaliertes Schiene. Gegengewicht in geschlossenem Gehäuse, platzsparend untergebracht, Winkelverstellung der Maschine über Handrad und kräftige Gewindespindel.

Präzisions-Bandsäge SR 600 Twist

Ausführung wie Modell SR 600, jedoch mit um 90° verdrehbarem Sägeblatt. Obere und untere Spezialrollenführung mit Verdreheinrichtung bis 90°, klemmbar, zusätzliche Hartmetallführung im Tisch. Verdrehung aller Sägeblattführungen synchron über Handhebel. 2 Absaugstutzen. Nur in Ständer-RECHTS-Ausführung lieferbar, Schwenken des Sägeblattes ist nicht möglich.



SR 600 Twist

CE staubgeprüft

UH 800 SBS

Rollen-Ø	800 mm
Schnittbreite (90°)	600 mm
Schnitthöhe (90°)	630 mm
Sägeblattlänge	5 950 mm
Schrägstellbarkeit	+60° bis -8°
Drehstrommotor	7,5 kW/400 V
Schnittgeschwindigkeit	1 620 m/min.
Absaugstutzen-Ø	100/120 mm

Preis	Art.-Nr.	€
	124 000	23.900,-

Zubehör – UH 800 SBS

Elektrisches Spindelhubgetriebe für die Maschinenschrägstellung, sämtliche Bedienelemente in freistehendem Schaltschrank	124 101	8.050,-
Pneumatische Sägeblattspannung	120 108	2.550,-
Digitale Blattspannungsanzeige	120 107	750,-
Einschaltautomatik für Absauganlage	110 113	530,-
Amperemeter	120 109	200,-
Digitale Winkelanzeige der Maschinenschrägstellung	124 105	1.980,-

SR 600 Twist

Rollen-Ø	600 mm
Schnittbreite	580 mm
Schnitthöhe	420 mm
Sägeblattlänge	4 770 mm
Tischgröße	600 x 540/820 mm
Drehstrommotor	2,2 kW/400 V
Absaugstutzen-Ø	100/120 mm

Preis	Art.-Nr.	€
	113 000	7.100,-

Zubehör – SR 600 Twist

Rollenbahn mit 2 Unterstellfüßen, 500 mm breit, 900 mm tief		
Rechtsseitig	113 101	520,-
Linksseitig	113 102	520,-
Fahreinrichtung mit Feststeller (nicht möglich bei Rollenbahn)	112 101	180,-
Maschinensteckdose	110 102	50,-
Einschaltautomatik für Absauganlage	110 113	530,-
Polumschaltbarer Motor für Schnittgeschwindigkeit 675 + 1350 m/min., 1,5 / 2,2 kW	112 107	450,-
Stufenl. Antrieb 2,2 kW frequenzgeregelt 1:5 für Schnittgeschw. 270 – 1350 m/min.	113 103	1.950,-

Bandsägeblätter finden Sie in unserem speziellen »Werkzeug & Zubehör«-Katalog. Bitte beachten Sie die ergänzenden Hinweise auf Seite 19.



Präzisions-Trennbandsägen

UH 800/TR UH 900/TR

Geschlossenes, modernes Maschinengehäuse in solider Stahlbauweise, Schutztüren endschaltergesichert. Ständer-LINKS-Ausführung. Schwenkbarer Graugusstisch, angeflanschte Aluminium-Scheibenräder mit vulkanisierten und geschliffenen Gummi-

belägen, dynamisch ausgewuchtet. Spezialgleitführung oben, Präzisionsrollenführung unten, obere Führung über Handrad höhenverstellbar, schwingungsdämpfende Radfederung mit Sägeblattspannungsanzeige. Kompakter Keilriemenantrieb über Drehstrommotor mit Sicherheitsbremse, Bremslüfteinrichtung. Automatischer Stern-Dreieck-Anlauf, NOT-AUS-Schlagtaster, Motorschutz mit Unterspannungsauslösung. Betriebsstundenzähler und Amperemeter. Stufenlos regelbare Dreierollen-Vorschubeinheit, stabiler Rollenanschlag 200 mm hoch mit Ausklinkung im Sägeblattbereich. Strömungsgünstige Absaugstutzen, 1 Sägeblatt.

CE staubgeprüft

UH 800/TR	
Rollen-Ø	800 mm
Schnittbreite	780 mm
Schnitthöhe	480 mm
Sägeblattlänge	5 600 mm
Drehstrommotor	7,5 kW / 400 V
4 Absaugstutzen-Ø	120/100/100/100 mm
Vorschubgeschwindigkeit stufenlos	3 – 18 m/min.

Preis	Art.-Nr.	€
	130 000	17.750,-

Zubehör – UH 800/TR		
Präzisions-Tischschwenkeinrichtung mit Handrad und Zahnstange	123 103	890,-
Digitale Blattspannungsanzeige	120 107	750,-
Pneumatische Sägeblattspannung mit zwei Spannbereichen für Einrichtung und Sägebetrieb	120 108	2.550,-
Gummierte Vorschubrollen, Satz = 3 Rollen Ø 120 x 120 mm hoch	130 112	250,-
Obere Präzisionsrollenführung für den Einsatz schmaler Sägeblätter	130 108	300,-
Auflage-Rollenbock, höhenverstellbar. Rollen-Auflage bis 45° schwenkbar	130 109	1.140,-
4-Rollen-Vorschub	130 110	560,-
Spezielle Führung für geringe Schnitthöhen	130 113	250,-
Sprüheinrichtung	130 114	1.950,-

UH 900/TR	
Rollen-Ø	900 mm
Schnittbreite	865 mm
Schnitthöhe	700 mm
Sägeblattlänge	6 550 mm
Drehstrommotor	11 kW / 400 V
4 Absaugstutzen-Ø	140/100/100/100 mm
Vorschubgeschwindigkeit stufenlos	3 – 18 m/min.

Preis	Art.-Nr.	€
	131 000	21.800,-

Zubehör – UH 900/TR		
Präzisions-Tischschwenkeinrichtung mit Handrad und Zahnstange	123 103	890,-
Digitale Blattspannungsanzeige	120 107	750,-
Pneumatische Sägeblattspannung mit zwei Spannbereichen für Einrichtung und Sägebetrieb	123 108	2.680,-
Gummierte Vorschubrollen, Satz = 3 Rollen Ø 120 x 120 mm hoch	130 112	250,-
Obere Präzisionsrollenführung für den Einsatz schmaler Sägeblätter	130 108	300,-
Auflage-Rollenbock, höhenverstellbar. Rollen-Auflage bis 45° schwenkbar	130 109	1.140,-
4-Rollen-Vorschub	130 110	560,-
Spezielle Führung für geringe Schnitthöhen	130 113	250,-
Sprüheinrichtung	130 114	1.950,-

Bandsägeblätter finden Sie in unserem speziellen »Werkzeug & Zubehör«-Katalog. Bitte beachten Sie die ergänzenden Hinweise auf Seite 19.



KB 202

Abb. mit Untergestell und Fahreinrichtung (Zubehör)

Klein-Bandsägen

KB 202/D

KB 202/W

HWS 200/D

HWS 200/W

CE staubgeprüft

Geschlossenes, modernes Maschinengehäuse in Ständer-RECHTS-Ausführung, Schutztür endschaltergesichert. Schwenkbarer Alugusstisch, Aluminiumräder mit vulkanisierten und geschliffenen Gummibelägen, dynamisch ausgewuchtet. Präzisionsführung oben und unten, obere Führunghöhenverstellbar, schwingungsdämpfende Radfederung. Zwei Schnittgeschwindigkeiten 380 + 720 m/min. Schalter mit Motorschutz, Unterspannungsauslösung, 3 m Anschlusskabel. Strömungsgünstiger Absaugstutzen, 1 Sägeblatt.



HWS 200

Abb. mit Untergestell und Fahreinrichtung (Zubehör)

KB 202/D, KB 202/W

Rollen-Ø	3 x 200 mm
Schnittbreite	420 mm
Schnitthöhe	160 mm
Sägeblattlänge	2 040 mm
Tischgröße	380 x 380 mm
Absaugstutzen-Ø	56 mm

Preise Art.-Nr. €

KB 202/D	141 000	1.820,-
KB 202/W	141 001	1.870,-

Zubehör – KB 202/D, KB 202/W

Untergestell aus Stahlblech, einschl. Ablagefach mit Verschlussklappe	140 101	280,-
Fahreinrichtung	140 103	80,-
Profilschleif-Set	141 104	190,-
Sicherheitspaket (für Schulwerkräume)	140 105	340,-
Reduzierstück 100/58 mm	511 117	40,-

Sonderausführung - KB 202/D

Stufenloser Antrieb, frequenzgeregelt	auf Anfrage
--	-------------

HWS 200/D, HWS 200/W

Rollen-Ø	3 x 200 mm
Schnittbreite	370 mm
Schnitthöhe	140 mm
Sägeblattlänge	1 810 mm
Tischgröße	380 x 380 mm
Absaugstutzen-Ø	56 mm

Preise Art.-Nr. €

HWS 200/D	140 000	1.580,-
HWS 200/W	140 001	1.630,-

Zubehör – HWS 200/D, HWS 200/W

Untergestell aus Stahlblech, einschl. Ablagefach mit Verschlussklappe	140 101	280,-
Fahreinrichtung	140 103	80,-
Profilschleif-Set	140 104	190,-
Sicherheitspaket (für Schulwerkräume)	140 105	340,-
Reduzierstück 100/58 mm	511 117	40,-

Sonderausführung - HWS 200/D

Stufenloser Antrieb, frequenzgeregelt	auf Anfrage
--	-------------

KB 202/D – Drehstrommotor 0,55 kW/400 V, 3 m Kabel mit CEE-Stecker.

KB 202/W – Einphasen-Wechselstrommotor 0,37 kW/230 V, 3 m Kabel mit Schuko-stecker.

HWS 200/D – Drehstrommotor 0,55 kW/400 V, 3 m Kabel mit CEE-Stecker.

HWS 200/W – Einphasen-Wechselstrommotor 0,37 kW/230 V, 3 m Kabel mit Schuko-stecker.

Bandsägeblätter finden Sie in unserem speziellen »Werkzeug & Zubehör«-Katalog. Passende Absauganlagen siehe Seite 11. Bitte beachten Sie die ergänzenden Hinweise auf Seite 19.



BB 315/S
BB 315/P

Abbildung mit Untergestell (Zubehör)

Tisch-Bandsägen

BB 315/S BB 315/P BB 315/3 BB 315/3 P

Geschlossenes, modernes Maschinengehäuse in Ständer-LINKS-Ausführung, Schutztür endschaltergesichert. Schwenkbarer Graugusstisch, Alugussräder mit vulkanisierten und geschliffenen Gummibelägen, dynamisch ausgewuchtet. Präzisionsrollenführung oben, höhenverstellbar, schwingungsdämpfende Radfederung. Drehstrommotor mit Sicherheitsbremse, Motorschutz über Thermofühler, Unterspannungsauslösung, 3 m Anschlusskabel mit CEE-Stecker. Strömungsgünstiger Absaugstutzen, 1 Sägeblatt.

CE staubgeprüft

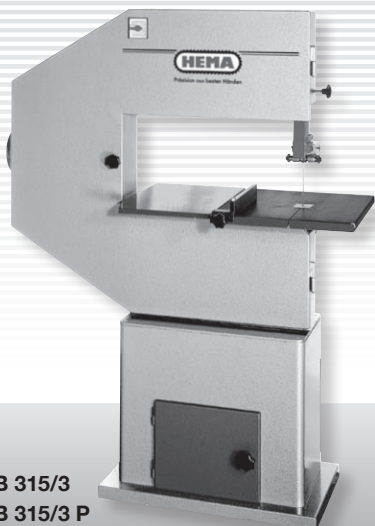

BB 315/3
BB 315/3 P

Abbildung mit Untergestell (Zubehör)

BB 315/S, BB 315/P	
Rollen-Ø	315 mm
Schnittbreite	295 mm
Schnitthöhe	190 mm
Sägeblattlänge	2220 mm
Tischgröße	470 x 450 mm
Drehstrommotor	BB 315/S 1,1 kW BB 315/P 0,7/1,0 kW
Absaugstutzen-Ø	100 mm

Preise	Art.-Nr.	€
BB 315/S	142 000	3.060,-
BB 315/P	142 001	3.360,-

Zubehör – BB 315/S, BB 315/P		
Untergestell aus Stahlblech	142 101	350,-
Winkelschieber abklappbar	142 102	160,-
Gehungsschieber abklappbar	142 103	360,-
Profilschleif-Set	142 104	220,-
Sicherheitspaket (für Schulwerkkräume)	142 105	340,-

Sonderausführung Feinschnitt		
Feinschnittsäge BB 315/P FineCut	142 002	3.560,-
Umbausatz zur Nachrüstung FineCut	142 106	350,-
Führungsrolle 3,0 x 0,50 mm	142 108	90,-

BB 315/3, BB 315/3 P	
Rollen-Ø	3 x 315 mm
Schnittbreite	600 mm
Schnitthöhe	240 mm
Sägeblattlänge	3 150 mm
Tischgröße	470 x 450/800 mm
Drehstrommotor	BB 315/3 1,1 kW BB 315/3P 0,7/1,0 kW
Absaugstutzen-Ø	100 mm

Preise	Art.-Nr.	€
BB 315/3	144 000	4.250,-
BB 315/3 P	144 001	4.550,-

Zubehör – BB 315/3, BB 315/3 P		
Untergestell aus Stahlblech	144 101	370,-
Winkelschieber abklappbar	142 102	160,-
Gehungsschieber abklappbar	142 103	360,-
Profilschleif-Set	144 104	220,-
Sicherheitspaket (für Schulwerkkräume)	142 105	340,-

Sonderausführung stufenlos (gültig für alle Modelle BB 315)		
Stufenl. Antrieb 1,1 kW frequenzgeregelt 1:10 für Schnittgeschw. 100 – 1000 m/min.	142 109	1.810,-

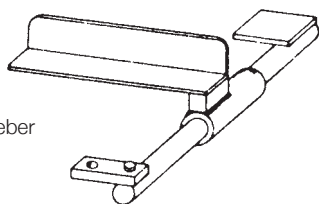

Winkelschieber

BB 315/S – Maschinenständer aus Aluminium-Guss. Drehstrommotor mit einer Schnittgeschwindigkeit von 900 m/min.

BB 315/P – Maschinenständer aus Aluminium-Guss. Polumschaltbarer Drehstrommotor mit zwei Schnittgeschwindigkeiten von 450+900 m/min.

BB 315/3 – Moderne Stahlbauweise. Drehstrommotor mit einer Schnittgeschwindigkeit von 900 m/min.

BB 315/3 P – Moderne Stahlbauweise. Polumschaltbarer Drehstrommotor mit zwei Schnittgeschwindigkeiten von 450+900 m/min.

Bandsägeblätter finden Sie in unserem speziellen »Werkzeug & Zubehör«-Katalog. Bitte beachten Sie die ergänzenden Hinweise auf Seite 19.



BB 315/M

Abbildung mit Untergestell (Zubehör)

Metall-Bandsägen BB 315/M BB 315/3 M

Geschlossenes, modernes Maschinengehäuse in Ständer-LINKS-Ausführung, Schutztür endschaltergesichert. Schwenkbarer Graugusstisch, Aluminiumgussräder mit vulkanisierten und geschliffenen Gummibelägen, dynamisch ausgewuchtet. Präzisions-Hartmetall-Führung oben, höhenverstellbar, schwingungsdämpfende Radfederung. Polumschaltbarer Getriebemotor für zwei Schnittgeschwindigkeiten, Schalter mit Motorschutz, Unterspannungsauslösung, 3 m Anschlusskabel mit CEE-Stecker. 1 Sägeblatt.

BB 315/M – Maschinenständer aus Aluminium-Guss

BB 315/3M – Moderne Stahlbauweise

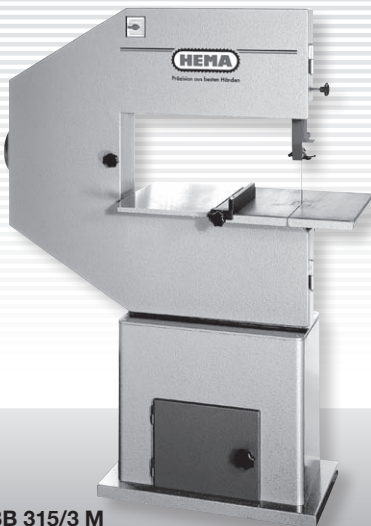

BB 315/3 M

Abbildung mit Untergestell (Zubehör)

BB 315/M

Rollen-Ø	315 mm
Schnittbreite	295 mm
Schnitthöhe	205 mm
Sägeblattlänge	2 220 mm
Tischgröße	470 x 450 mm
Drehstrommotor	0,55/0,88 kW/400 V

Preise Art.-Nr. €

BB 315/M-A mit Schnittgeschwindigkeit von 18+36 m/min. Zum Sägen von vergütetem Stahl, Werkzeugstahl und V2A	160 000	3.850,-
BB 315/M-B mit Schnittgeschwindigkeit von 32+64 m/min. Zum Sägen von unlegiertem Werkzeugstahl, Silumin, Rotguss, Bronze und Polyamid	160 001	3.850,-
BB 315/M-C mit Schnittgeschwindigkeit von 55+110 m/min. Zum Sägen von Bau Stahl, Messing, Kupfer Aluminium und Polyamid	160 002	3.850,-

Zubehör – BB 315/M

Untergestell aus Stahlblech	142 101	350,-
Winkelschieber abklappbar	142 102	160,-
Gehrungsschieber abklappbar	142 103	360,-

Sonderausführung (gültig für alle Modelle BB 315/M)

Stufenl. Antrieb 1,1 kW frequenzgeregelt 1:10 für Schnittgeschw. 20 – 200 m/min.	160 101	1.810,-
---	---------	---------

BB 315/3 M

Rollen-Ø	3 x 315 mm
Schnittbreite	600 mm
Schnitthöhe	250 mm
Sägeblattlänge	3 150 mm
Tischgröße	470 x 450/800 mm
Drehstrommotor	0,55/0,88 kW/400 V

Preise Art.-Nr. €

BB 315/3 M-A mit Schnittgeschwindigkeit von 18+36 m/min. Zum Sägen von vergütetem Stahl, Werkzeugstahl und V2A	161 000	4.900,-
BB 315/3 M-B mit Schnittgeschwindigkeit von 32+64 m/min. Zum Sägen von unlegiertem Werkzeugstahl, Silumin, Rotguss, Bronze und Polyamid	161 001	4.900,-
BB 315/3 M-C mit Schnittgeschwindigkeit von 55+110 m/min. Zum Sägen von Bau Stahl, Messing, Kupfer Aluminium und Polyamid	161 002	4.900,-

Zubehör – BB 315/3 M

Untergestell aus Stahlblech	144 101	370,-
Winkelschieber abklappbar	142 102	160,-
Gehrungsschieber abklappbar	142 103	360,-

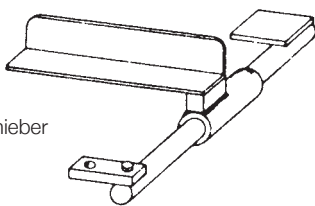

Winkelschieber



Metall-Bandsägen

UH 630/M
UH 800/M
UH 900/M



Geschlossenes, modernes Maschinengehäuse in starrer Stahlbauweise, Schutztüren endschaltergesichert. Ständer-LINKS-Ausführung (Standard), RECHTS-Ausführung möglich. Schwenkbarer Graugusstisch, angeflanschte Aluminium-Scheibenräder mit vulkanisierten und geschliffenen Gummibelägen, dynamisch ausgewuchtet. Präzisionsrollenführung mit Kugellager-Rückenrolle oben und unten, obere Führung über Handrad höhenverstellbar, schwingungsdämpfende Radfederung mit Sägeblattspannungsanzeige. Kompakter Keilriemenantrieb über Getriebemotor, Stern-Dreieck-Einschaltung, NOT-AUS-Schalter, Motorschutz mit Unterspannungsauslösung. Eine feste Schnittgeschwindigkeit, zwischen 300 und 1500 m/min. frei wählbar. Strömungsgünstige Absaugstutzen, 1 Sägeblatt.

UH 630/M

Rollen-Ø	630 mm
Schnittbreite	610 mm
Schnitthöhe	470 mm
Sägeblattlänge	4 700 mm
Maschinen-Gesamthöhe	2 210 mm
Drehstrommotor	3,0 kW / 400 V
2 Absaugstutzen-Ø	100/100 mm

Preis	Art.-Nr.	€
	165 000	8.920,-

Zubehör – UH 630/M

Fahreinrichtung mit Feststeller	120 101	250,-
Automatischer Stern-Dreieck-Anlauf	120 106	690,-
Digitale Blattspannungsanzeige	120 107	750,-
Pneumatische Sägeblattspannung	120 108	2.550,-
Amperemeter	120 109	200,-
Betriebsstd.zähler	120 110	150,-

Sonderausführung – UH 630/M

Polumschaltbarer Motor für Schnittgeschwindigkeit 770 + 1540 m/min., 1,5 / 2,2 kW	120 116	450,-
Stufenloser Antrieb 1:5 für Schnittgeschwindigkeit 370 – 1850 m/min., 3,0 kW	120 117	1.800,-
Schnitthöhe 600 mm	120 112	700,-
Schnitthöhe 700 mm	120 113	730,-

UH 800/M

Rollen-Ø	800 mm
Schnittbreite	780 mm
Schnitthöhe	500 mm
Sägeblattlänge	5 600 mm
Maschinen-Gesamthöhe	2 460 mm
Drehstrommotor	3,0 kW / 400 V
2 Absaugstutzen-Ø	100/120 mm

Preis	Art.-Nr.	€
	166 000	11.250,-

Zubehör – UH 800/M

Fahreinrichtung mit Feststeller	122 101	290,-
Automatischer Stern-Dreieck-Anlauf	120 106	690,-
Digitale Blattspannungsanzeige	120 107	750,-
Pneumatische Sägeblattspannung	120 108	2.550,-
Amperemeter	120 109	200,-
Betriebsstd.zähler	120 110	150,-

Sonderausführung – UH 800/M

Polumschaltbarer Motor für Schnittgeschwindigkeit 850 + 1700 m/min., 3,0 / 5,0 kW	122 115	980,-
Stufenloser Antrieb 1:5 für Schnittgeschwindigkeit 370 – 1850 m/min., 4,0 kW	121 116	1.900,-
Schnitthöhe 600 mm	122 111	810,-
Schnitthöhe 700 mm	122 112	860,-

UH 900/M

Rollen-Ø	900 mm
Schnittbreite	865 mm
Schnitthöhe	700 mm
Sägeblattlänge	6 550 mm
Maschinen-Gesamthöhe	2 825 mm
Drehstrommotor	5,5 kW / 400 V
2 Absaugstutzen-Ø	100/140 mm

Preis	Art.-Nr.	€
	167 000	14.300,-

Zubehör – UH 900/M

Automatischer Stern-Dreieck-Anlauf		Serienausstattung
Digitale Blattspannungsanzeige	120 107	750,-
Pneumatische Sägeblattspannung	123 108	2.680,-
Amperemeter	120 109	200,-
Betriebsstd.zähler	120 110	150,-

Sonderausführung – UH 900/M

Polumschaltbarer Motor für Schnittgeschwindigkeit 850 + 1700 m/min., 3,0 / 5,0 kW	167 108	630,-
Stufenloser Antrieb 1:5 für Schnittgeschwindigkeit 370 – 1850 m/min., 4,0 kW	167 109	1.600,-
Schnitthöhe 800 mm	123 111	1.200,-
Schnitthöhe 900 mm	123 112	1.380,-

Bandsägeblätter finden Sie in unserem speziellen »Werkzeug & Zubehör«-Katalog. Bitte beachten Sie die ergänzenden Hinweise auf Seite 19.

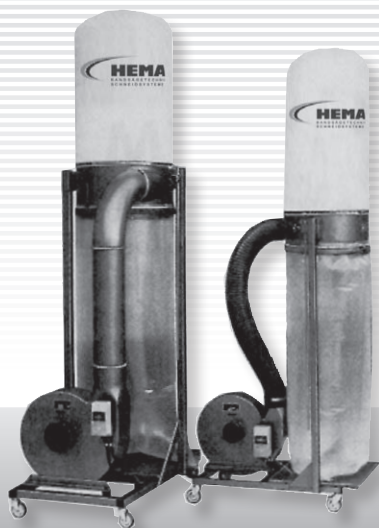

AS 400, AS 500



Absaug-Anlagen

AS 400 AS 500 AG 3

Industrie-Staubsauger

HGS 3000

AS 400, AS 500 – Fahrbare Staub- und Späneabsauganlage. Geräuscharmes Hochleistungsgebläse, groß dimensionierter Zyklonabscheider mit Stoff-Filter und Plastik-Abfüllsack. Drehstrommotor, Motorschutzschalter, 5 m Anschlusskabel mit CEE-Stecker.

AG 3 – Ausführung wie oben, jedoch staubgeprüfte Ausführung mit Feinstaub-Filterpatrone, Berstschutz und Volumenstrom-Überwachung durch Manometer.

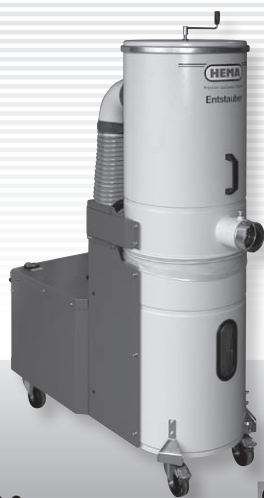

AG 3



staubgeprüft



HGS 3000

AS 400

Bundkragen anschluß-Ø	100 mm
Drehstrommotor	0,55 kW / 400 V

Preis	Art.-Nr.	€
	510 000	1.730,-

(auf Anfrage, nur noch begrenzt lieferbar)

AS 500

Bundkragen anschluß-Ø	140 mm
Drehstrommotor	1,1 kW / 400 V

Preis	Art.-Nr.	€
	511 000	2.160,-

AG 3

Saugschlauch-Ø	100 mm
Saugschlauchlänge	2,5 m
Drehstrommotor	1,1 kW / 400 V

Preis	Art.-Nr.	€
-------	----------	---

Mit Feinstaub- Filterpatrone, 10 Abfüllsäcke, 2 Schlauchstutzen	515 000	2.540,-
--	---------	---------

HGS 3000

Preis	Art.-Nr.	€
-------	----------	---

Leistungsfähiger Ge- werbesauger 1.200 W, Behältervolumen 32 l, Faltenfilter-Patrone, 3 Saugdüsen	516 002	310,-
---	---------	-------

Zubehör – für alle Absaug-Anlagen

PUR-Absaugschlauch schwer entflammbar		
Ø 100 mm, Meter	510 105	50,00
Ø 120 mm, Meter	511 104	57,00
Ø 140 mm, Meter	511 107	67,50

Bundkragen für Schlauch, Ø 100 mm	510 102	11,00
Schlauch, Ø 120 mm	511 105	12,50
Schlauch, Ø 140 mm	511 106	14,00

Schlauchselle Ø 100 mm	510 103	20,-/5 St.
Ø 120 mm	511 108	22,-/5 St.
Ø 140 mm	511 109	25,-/5 St.

Schnellverbindung Ø 100 mm	510 104	41,00
Ø 140 mm	511 111	43,00

Hosenstück Ø 100-100/100 mm gebördelt mit 2 Schiebern	511 115	355,00
--	---------	--------

Hosenstück Ø 140-100/100 mm gebördelt ohne Schieber	511 116	190,00
--	---------	--------

Handsaugdüse mit 3 m PVC-Absaug- schlauch und Bund- kragen Ø 100 mm	511 118	220,00
--	---------	--------

Bodensaugdüse, fahrbar, Ø 100 mm	511 119	220,00
---	---------	--------

Plastikabfüllsäcke, für AS 400	510 109	32,-/10 St.
---	---------	-------------

Plastikabfüllsäcke, für AS 500	511 120	35,-/10 St.
---	---------	-------------



Bundkragen



Schnell-
verbindung



Schlauchselle

Bitte beachten Sie die ergänzenden Hinweise auf Seite 19.

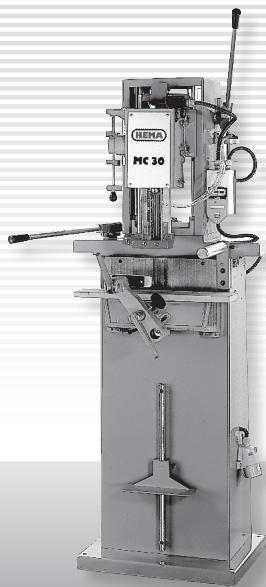

MC 30

Stationäre Kettenfräsen MC 30, MC 40

MC 30, MC 40 – Leistungsfähig, unfallsicher und vielseitig. Kurze Rüstzeiten. Fräsaggregat bis 45° (beidseitig) schwenkbar, Auflagetisch bis 45° schrägstellbar, Doppelgarnituren einsetzbar. Automatische Kettenschmierung und Antriebs-schaltung.

CE staubgeprüft

Universelle Türschlossfräse MC 60

MC 60 – Ausführung wie MC 30/40, jedoch zwei weitere Antriebsaggregate zum Fräsen des Stulps sowie zum Bohren von Drücker- und Schlüsselloch.

CE staubgeprüft

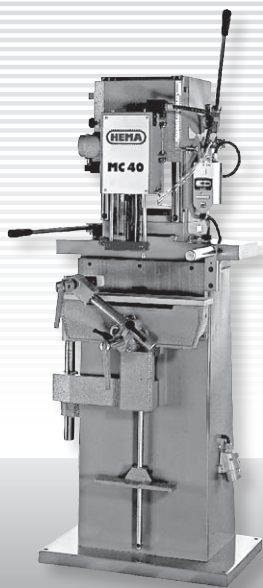

MC 40

MC 30	
Drehstrommotor	1,5 kW / 400 V
Drehzahl U/min.	2 800 n
Stemmtiefe, max.	180 mm
Kettenbreite, max.	40 mm
Schlitzlänge, max.	200 mm
Querhub, Fräsaggregat	80 mm
Fräskettengarnitur Maß A	150 mm
Tischschrägstellung	45°
Absaugstutzen-Ø	80 mm
Gewicht	210 kg

Preis	Art.-Nr.	€
Ohne Werkzeug	520 000	4.740,-

MC 60	
Fräsmotor	2,2 kW / 400 V
Drehzahl U/min	2 800 n
Stulpmotor	0,45 kW / 400 V
Drehzahl U/min	6 000 n
Bohrmotor	0,75 kW / 400 V
Drehzahl U/min	2 800 n
Abstand der senkrechten Spindel	85 mm
Hub	70 mm
Abstand der waagrechten Spindel	55 – 105 mm
Frästiefe, max.	180 mm
Schlitzlänge, max.	260 mm
Tischabmessungen	600 x 110 mm
Größte Türbreite	1 050 mm
Absaugstutzen-Ø	80 mm
Gewicht	500 kg

Preis	Art.-Nr.	€
Serienmäßig mit pneumatischer Vorrichtung zum Spannen und Anheben der Tür, ohne Werkzeuge	522 000 / 522 101	12.700,-

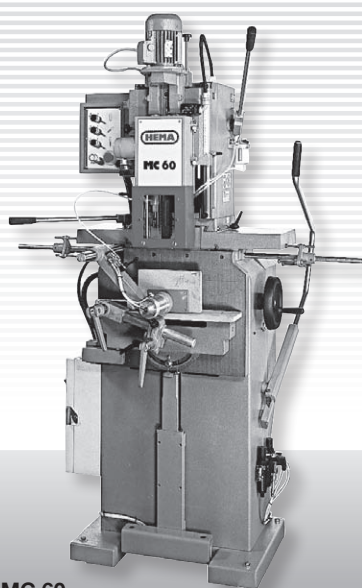

MC 60

MC 40	
Drehstrommotor	2,2 kW / 400 V
Drehzahl U/min.	2 800 n
Stemmtiefe, max.	180 mm
Kettenbreite, max.	40 mm
Schlitzlänge, max.	230 mm
Querhub, Fräsaggregat	150 mm
Fräskettengarnitur Maß A	150 mm
Tischschrägstellung	45°
Absaugstutzen-Ø	80 mm
Gewicht	350 kg

Preis	Art.-Nr.	€
Serienmäßig mit pneumatischer Werkstückklemmung, ohne Werkzeug	521 000 / 521 101	6.350,-

Fräsketten und Bohrwerkzeuge bzw. Schleifscheiben, Schleifbänder, Scheibenkleister und Silbergleit finden Sie in unserem speziellen »Werkzeug & Zubehör«-Katalog. Bitte beachten Sie die ergänzenden Hinweise auf Seite 19.

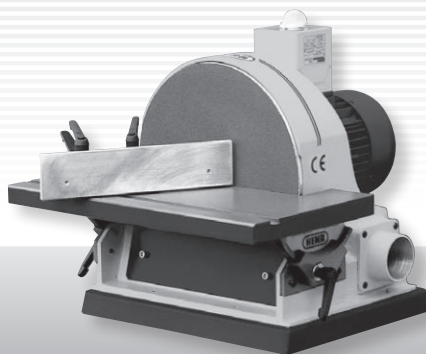

SSM 300

Scheiben-Schleifmaschine SSM 300

Formschönes, stabiles Aluminiumguss-Gehäuse, schwerer Graugusstisch, beidseitig hinter die Schleifscheibe reichend. Zwei präzise Tischschwenksegmente, Schwenkbereich 45° nach oben und unten, Gehrungsanschlag in Tischnute geführt. Rechts-Links-Lauf über Wendeschalter, eingebautes Lüfterrad zur Staubabsaugung in Verbindung mit dem Staubfangkasten, strömungsgünstiger Absaugstutzen.

CE staubgeprüft



TBS 3000

Komb. Schleifmaschine TBS 3000

Kombinierte Teller- und Bandschleifmaschine, auf Stahlschrank aufgebaut, strömungsgünstiger Absaugstutzen. Tellerschleif-Einrichtung mit absaugunterstützendem Lüfterrad hinter der Schleifscheibe. Schwerer Graugusstisch, bis 45° nach oben und unten schwenkbar, Gehrungsanschlag in Tischnute geführt. Bandschleif-Einrichtung, bis 90° um die Antriebsachse nach oben schwenkbar, Längs- und Queranschlag.

CE staubgeprüft

SSM 300

Schleifscheiben-Ø	300 mm
Tischbreite	460 mm
Tischtiefe	250 mm
Drehstrommotor	0,75 kW / 400 V
Drehzahl	1 400 U/min.
Absaugstutzen-Ø	80 mm

Preis	Art.-Nr.	€
	420 000	1.760,-

Zubehör – SSM 300

Wechselstromausführung	410 103	190,-
Polumschaltbarer Motor	410 102	230,-
Untergestell aus Stahlblech	420 102	395,-
zusätzlicher Absaugstutzen Ø 56 mm	420 103	40,-
Rundschleifeinrichtung	410 101	165,-
Staubfangkasten*	420 101	360,-

Sonderausführung - SSM 300/D

Stufenl. Antrieb 1,1 kW frequenzgeregelt 1:10 für Drehzahl 150 – 1500 U/min.	410 104	1.530,-
--	---------	---------

TBS 3000

Schleifscheiben-Ø	300 mm
Schleiftischneigung	+/- 45°
Schleifbandbreite	120 mm
Schleifbandlänge	1 200 mm
Schleifbandneigung	90°
Drehstrommotor	1,5 kW / 400 V
Schleifbandgschw.	7,5 m/s
Absaugstutzen-Ø	80 mm
Erforderl. Luftleistung	25 m/s

Preis	Art.-Nr.	€
	410 000	4.300,-

(auf Anfrage, nur noch begrenzt lieferbar)

Zubehör – TBS 3000

Rundschleifeinrichtung	410 101	165,-
Polumschaltb. Motor 700 + 1400 U/min.	410 102	230,-
Wechselstromausführung	410 103	190,-
Absaugübergang Ø 80 / Ø 100 mm	410 105	40,-

* Staubfangkasten als fester Untersatz der Scheibenschleifmaschine mit Staubschubblende und Feinfilter, einschl. Verschlussdeckel für externe Absaugöffnung. Der Ventilator ist in der SSM 300 serienmäßig eingebaut. (Mit Staubfangkasten keine Staubprüfung.)

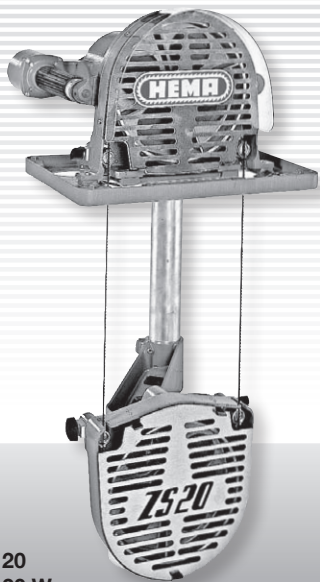

ZS 20
ZS 20 W

Zimmerei-Handbandsägen ZS 20, ZS 20 W

Robustes Aluminiumguss-Gehäuse, seitlich versetzter Bügel, großflächiger Tisch mit zwei Schnittanzeigern, gute Sicht auf den Schnittbereich. Aluminiumräder mit vulkanisierten und geschliffenen Gummibelägen, dynamisch ausgewuchtet, schwingungsdämpfende Radfederung, 4 verschleißfeste Hartmetall-Sägeblattführungen. Sicherheits-Schalter, 10 m Kabel mit Stecker. 2 Bandsägeblätter 6 mm und 1 Sägeblatt 13 mm breit.



Zimmerei-Kervenfräsen ZF 260, ZF 215 W

Robustes Aluminiumguss-Gehäuse, ergonomisch günstige Griffanordnung mit integrierter Haubenöffnung, beidseitige Schwenksegment-Lagerung, Schwenkbereich bis 60°. Frästiefeneinstellung durch Handrad entlang des Senkelmaßes. Senkrecht angeordneter Motor, Werkzeugschnellstop durch automatische Bremse, 10 m Kabel mit Stecker. Führungsanschlag, 1 Kervenfräskopf, Bedienungswerkzeug.



ZS 20-Transportwagen

ZS 20, ZS 20 W		
Rollen-Ø		200 mm
Schnittbreite		200 mm
Schnitthöhe		280 mm
Schnitttiefe		230 mm
Antriebsleistung		1,6 kW
Preise	Art.-Nr.	€
ZS 20 (Drehstrom)	310 000	2.431,-
ZS 20 W (Wechselstrom)	310 001	2.585,-

Zubehör – ZS 20, ZS 20 W		
Transportwagen zum Absetzen und Aufbewahren der Maschine	310 101	250,-
Höhenverstellung der unteren Führung bei geringen Schnitthöhen	310 102	146,50

ZF 260		
Drehstrommotor		3,2 kW / S 3 15%
Drehzahl Werkzeug		3 600 U/min.
Abmessung Kervenkopf		Ø 150 x 115 mm
Abmessung Abplattkopf		Ø 260 x 50 mm
Abplatttiefe, max.		90 mm
Schwenkbereich		0° – 60°
Gewicht		29 kg
Preis	Art.-Nr.	€
	316 000	3.306,-

ZF 215 W		
Wechselstrommotor		2,8 kW / 230 V
Drehzahl Werkzeug		3 400 U/min.
Abmessung Kervenkopf		Ø 150 x 115 mm
Abmessung Abplattkopf		Ø 215 x 40 mm
Abplatttiefe, max.		65 mm
Schwenkbereich		0° – 60°
Gewicht		22,5 kg
Preis	Art.-Nr.	€
	316 001	3.418,-

Zubehör – ZF 260, ZF 215 W		
Führungslinalänge 1,5 m	316 101	149,-
Führungslinalänge 2,0 m	316 102	196,-
Führungslinalänge 3,0 m	316 103	272,-
Verbindungsteil zur Kopplung zweier Führungsliniale (1 Satz = 2 Stück)	316 104	26,-



ZF 260
ZF 215 W

Bandsägeblätter und Fräsköpfe finden Sie in unserem speziellen »Werkzeug & Zubehör«-Katalog. Bitte beachten Sie die ergänzenden Hinweise auf Seite 19.



ZB 10
ZB 20

Zimmerei-Bohrständer ZB 10, ZB 20, ZB 45

Bohrständer in stabiler Ausführung für präzise, winkelrechte Bohrungen. Solide Bauteile aus Aluminiumguss, geschliffene Säulen, Rückholfedern, Bohrerführung, Bohrmaschinen-Aufnahme für Euro-Spannhals 43 mm. Tiefenanschlag.

ZB 45 – zusätzlich schrägstellbar bis 45°, Bohrerführung mit verschleißfesten Spezial-Bohrbuchsen, Seitenanschlag.

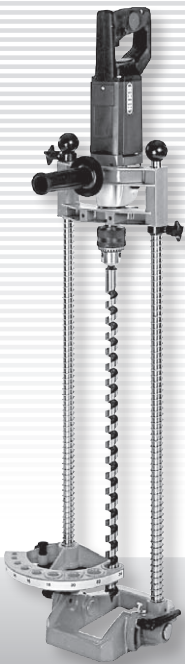

ZB 45
Abbildung mit Bohrmaschine (Zubehör)



ZB 110
Abbildung mit Bohrmaschine (Zubehör)

Zimmerei-Bohrgestell ZB 110

Bohrgestell zum sicheren Arbeiten mit Kopfsenkern, APPEL- und GEKA-Senkern sowie dem Ringkeildübel-Bohrkopf. Solide Bauteile aus Aluminiumguss, geschliffene Säulen, Rückholfedern, Bohrmaschinen-Aufnahme für Spannhals 43 und 53 mm. Tiefenanschlag, Sicherheitsanschlag gegen Verdrehen.

ZB 10		
für Bohrerlänge, max.	320 mm	
Bohrtiefe, max.	270 mm	
Bohrerführung für Bohrer-Ø	8, 10, 12, 14, 16, 18, 20, 22, 24, 26 mm	
Preis	Art.-Nr.	€
	313 010	190,-

ZB 20		
für Bohrerlänge, max.	460 mm	
Bohrtiefe, max.	370 mm	
Bohrerführung für Bohrer-Ø	8, 10, 12, 14, 16, 18, 20, 22, 24, 26 mm	
Preis	Art.-Nr.	€
	313 020	200,-

ZB 45		
für Bohrerlänge, max.	620 mm	
Bohrtiefe, max.	480 mm	
Spezial-Bohrbuchsen für Bohrer-Ø	8, 10, 12, 14, 16, 18, 20, 22, 24 mm	
Preis	Art.-Nr.	€
	313 000	420,-

Zubehör – ZB 45		
Bohrmaschine GBM 16-2 RE	313 102	460,-
Bohrmaschine DRP 13-2 EQ	313 104	205,-

ZB 110		
Werkzeug-Ø, max.	150 mm	
Bohrtiefe, max.	90 mm	
Preis	Art.-Nr.	€
	313 011	420,-

Auszug aus unserem »Werkzeug & Zubehör«-Katalog, die jeweiligen Preise entnehmen Sie bitte dort:

Kopfsenker

- zum Einlassen von Unterlagscheiben für Bauschrauben
- zum Versenken von GEKA-Dübeln
- lange Standzeit durch hochwertigen Werkzeugstahl
- austauschbare Schäfte und Führungszapfen
- Verlängerungsschäfte für Durchgangsbohrungen auf Wunsch

Kopfsenker Bohr-Ø	Art.-Nr.
40 mm*	632 010
50 mm	632 020
60 mm	632 030
70 mm	632 040
85 mm	632 050
95 mm	632 060
110 mm	632 070

* mit festem Schaft 13 mm Sechskant

Ringkeildübel-Bohrkopf, incl. 1 Satz HSS-Messer
Schnell verstellbar für jeden Appel-Dübel. Einsetzbar bis 126 mm Durchmesser. Einfache Durchmesser-einstellung durch gut sichtbare Markierungen. Messer nachschärfbar und leicht austauschbar.

	Art.-Nr.
Ringkeildübel-Bohrkopf	632 300
Ersatzmesser (1 Satz = 3 Stk.)	632 460



Kopfsenker



Ringkeildübel-Bohrkopf

Holzbohrer, Stachetenbohrer und Kopfsenker finden Sie in unserem speziellen »Werkzeug & Zubehör«-Katalog. Bitte beachten Sie die ergänzenden Hinweise auf Seite 19.

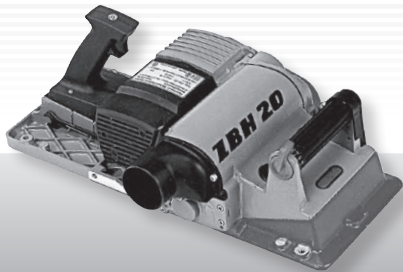

ZBH 20

Zimmerei-Balkenhobel ZBH 20

Robustes Aluminiumguss-Gehäuse, Wechselstrommotor mit selbstabschaltenden Kohlen, Kraftübertragung mit geräuschkämpfendem Profilirriemen. Schutzisolation nach Klasse II, Überlastschutz, Überlastanzeige durch LED. Zwei-Messerwelle mit Einweg-Wendemessern bestückt, Messerwechsel ohne Einstell-Lehre, Spanabnahme von 0 – 3 mm nach Skala einstellbar.

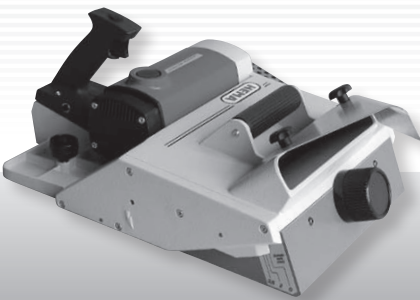

ZBH 30

Zimmerei-Balkenhobel ZBH 30, ZBH 35

Robustes Aluminiumguss-Gehäuse, Wechselstrommotor in hochwertigem Metall-Verbundgehäuse, selbstabschaltende Kohlen in Massiv-Messingträgern, Kraftübertragung mit geräuschkämpfendem Profilirriemen. Zwei-Messerwelle mit Einweg-Wendemessern bestückt, Messerwechsel ohne Einstell-Lehre, Spanabnahme nach Skala einstellbar.

ZBH 35 – zusätzliche Elektronik für Sanftanlauf und Bremse.

ZBH 20		
Hobelbreite		205 mm
Spanabnahme, max.		3 mm
empfohlene Schnitttiefe, max.		2 mm
Wechselstrommotor		2,0 kW / 230 V
Leerlaufdrehzahl der Hobelwelle		13 500 U/min.
Maschinengewicht		13 kg
Einweg-Wendehobelmesser		205 x 19 mm
Preis	Art.-Nr.	€
	315 000	1.384,-

ZBH 30		
Hobelbreite		300 mm
Spanabnahme, max.		3,5 mm
empfohlene Schnitttiefe, max.		2,5 mm
Wechselstrommotor		2,1 kW / 230 V
Leerlaufdrehzahl der Hobelwelle		10 300 U/min.
Maschinengewicht		16 kg
Einweg-Wendehobelmesser		300 x 19 mm
Preis	Art.-Nr.	€
	311 000	2.397,-

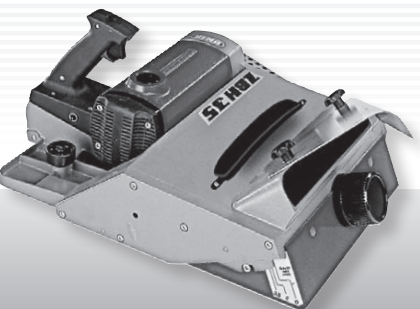

ZBH 35

ZBH 35		
Hobelbreite		350 mm
Spanabnahme, max.		2,5 mm
empfohlene Schnitttiefe, max.		2,0 mm
Wechselstrommotor		2,5 kW / 230 V
Leerlaufdrehzahl der Hobelwelle		12 000 U/min.
Maschinengewicht		18 kg
Einweg-Wendehobelmesser		350 x 19 mm
Preis	Art.-Nr.	€
	318 000	2.597,-

Zubehör – ZBH 30, ZBH 35		
Absaughaube zum Anschluß an eine Späneabsaugung, Anschluß-Ø 100 mm		
für ZBH 30	311 101	182,-
für ZBH 35	318 101	192,-

Einweg-Wendehobelmesser finden Sie in unserem speziellen »Werkzeug & Zubehör«-Katalog. Bitte beachten Sie die ergänzenden Hinweise auf Seite 19.



ZKS 15

Zimmerei-Kettenstemmer ZKS 15

Robustes Aluminiumguss-Gehäuse, Wechselstrommotor in hochwertigem Metall-Verbundgehäuse, selbstabschaltende Kohlen in Massiv-Messingträgern. Laufruhiges Untersetzungsgetriebe, robuste Werkzeugaufnahme, Tiefenanschlag, 10 m Kabel mit Schukostecker. Strömungsgünstiger Spanauswurf, 1 Kettengarnitur.

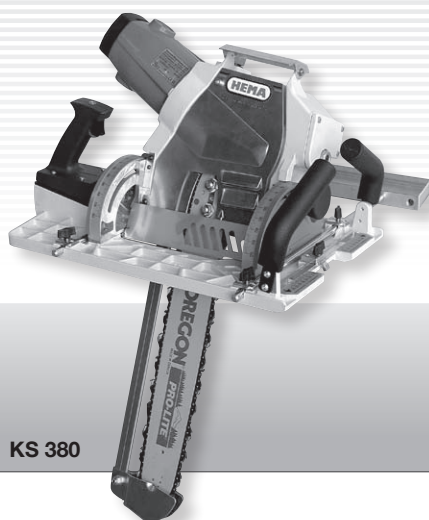

KS 380

Zimmerei-Kettensäge KS 380

Durch beidseitige Schwenkbarkeit und große Schnitttiefe liefert die robuste Maschine sowohl als Abschnittssäge als auch bei der Einzelbearbeitung von Schiftern, Pfettenabschnitten und Verbindungen beste Schnittergebnisse.

Standardzubehör: 2 Sägeketten (normal + Feinschnitt), Führungsanschlag, 10 m Kabel mit Stecker, 1 Kettenhaftöl, Kombischlüssel SW 17/19, Innensechskantschlüssel SW 6.

ZKS 15

Stemmtiefe	100/150 mm
Wechselstrommotor	2,0 kW / 230 V
Abgabeleistung	1,4 kW
Drehzahl Kettenritzel	4 250 U/min.
Gewicht	8,2 kg

Preise Art.-Nr. €

Mit Garnitur 28 x 40 x 100	312 000	1.761,-
Mit Garnitur 28 x 35 x 100	312 001	1.761,-

Zubehör – ZKS 15

Führungsgestell zum Stemmen , Stemmtiefe 90 mm, inkl. Anschlag	312 101	385,-
Führungsgestell zum Schlitzen , Schlitztiefe 305 mm, inkl. Seiten- und Breiten- anschlag	312 102	643,-
Horizontalschlitz- einrichtung , Schlitztiefe 400 mm, schwenkbar bis 60°	312 103	1.664,-
HEMA-Kettenfit , Hochleistungsschmier- spray für Fräsketten, Dose zu 500 ml	921 003	13,80

Zubehör zu ZKS 15:

Führungsgestell
zum Stemmen



Führungsgestell
zum Schlitzen

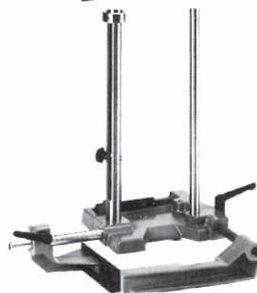

Horizontal-
schlitzeinrichtung



KS 380

Schnitttiefe	0°	380 mm
	15°	360 mm
	30°	320 mm
	45°	250 mm
	60°	170 mm

Schwenkbereich	-60° bis +60°
Wechselstrommotor	2,8 kW / 230 V
Schnittgeschw. bei Nennlast	15 m/s
Gewicht	16,5 kg

Preise Art.-Nr. €

	314 000	3.021,-
--	---------	----------------

Zubehör – KS 380

Transportwagen zum Absetzen und Auf- bewahren der Maschine	314 101	250,-
Führungslinial Länge 1,5 m	316 101	149,-
Führungslinial Länge 2,0 m	316 102	196,-
Führungslinial Länge 3,0 m	316 103	272,-
Verbindungsteil zur Kopplung zweier Führungsliniale (Satz = 2 Stück)	316 104	26,-
Kettenschärfgerät KSG 100 zum Nachschärfen von Feinschnittketten	314 150	795,-

Fräsketten und Ersatzteile finden Sie in unserem speziellen »Werkzeug & Zubehör«-Katalog. Bitte beachten Sie die ergänzenden Hinweise auf Seite 19.

Frachtkostentabelle

Deutschland

Aufgrund eines Rahmenabkommens mit unserem Hausspediteur können wir Ihnen kostengünstige frei Haus-Lieferungen anbieten.

Nehmen Sie bitte die ersten 3 Ziffern der Postleitzahl für die Lieferanschrift und ermitteln Sie damit in nebenstehender Tabelle die Frachtzone.

In der unteren Tabelle sind für alle HEMA-Standardmaschinen die Frachtkosten für die jeweiligen Zonen aufgelistet.

PLZ	Zone	PLZ	Zone	PLZ	Zone	PLZ	Zone
010..- 030..	5	200..- 239..	6	327..- 338..	4	58...- 59...	4
040..- 047..	4	240..- 244..	7	340..- 345..	4	60...- 69...	2
048..	5	245..- 246..	6	346..	3	70...- 78...	1
063..- 066..	4	247..- 249..	7	35...- 36...	3	79...	2
067..- 068..	5	253..- 257..	6	37...	4	80...- 82...	2
073..- 074..	3	258..- 259..	7	380..- 381..	5	83...- 84...	3
075..- 076..	4	26...	6	382..- 383..	4	85...- 86...	2
077..- 078..	3	272..	5	384..- 385..	5	87...- 89...	1
079..- 084..	4	273..- 277..	6	387..- 388..	4	90...- 91...	2
085..- 086..	3	278..	5	39...	5	920..- 922..	3
09...	4	280..- 283..	5	400..- 483..	4	923..	2
10...- 13...	6	287..- 288..	6	484..- 497..	5	924..- 931..	3
14...	5	292..- 296..	5	50...	4	933..	2
152..- 155..	6	30...	5	51...	3	934..- 957..	3
157..- 159..	5	310..- 311..	4	52...	4	960..- 961..	2
16...	6	312..- 318..	5	53...- 54...	3	962..- 965..	3
17...- 18...	7	320..- 321..	4	55...	2	97...	2
19...	6	322..- 326..	5	56...- 57...	3	98...- 99...	3

Modell	kg	Zone 1 €	Zone 2 €	Zone 3 €	Zone 4 €	Zone 5 €	Zone 6 €	Zone 7 €
SR 400 / Garant 400	170	146,-	162,-	174,-	180,-	190,-	198,-	206,-
SR 500 / Garant 500	210	153,-	170,-	184,-	190,-	198,-	215,-	233,-
SR 600 / Garant 600	270	153,-	170,-	184,-	190,-	198,-	215,-	233,-
SR 600 Twist	290	153,-	170,-	184,-	190,-	198,-	215,-	233,-
UH 630	380	157,-	174,-	190,-	215,-	230,-	254,-	268,-
UH 700 / Garant 700	580	185,-	230,-	243,-	273,-	300,-	329,-	360,-
UH 800 / Garant 800	720	249,-	285,-	325,-	354,-	385,-	418,-	458,-
UH 900	950	282,-	315,-	345,-	370,-	403,-	447,-	494,-
UH 800 SBS	1400	300,-	349,-	388,-	427,-	469,-	517,-	563,-
UH 800 TR	800	254,-	300,-	330,-	365,-	398,-	439,-	474,-
UH 900 TR	1050	288,-	325,-	360,-	398,-	439,-	474,-	516,-
UH 800 SBS-TR	1550	330,-	398,-	439,-	474,-	523,-	572,-	633,-
BB 315	80	76,-	84,-	91,-	97,-	109,-	116,-	129,-
BB 315 mit Untergestell	110	83,-	88,-	96,-	109,-	116,-	128,-	141,-
BB 315/3	140	105,-	109,-	113,-	128,-	136,-	146,-	156,-
BB 315/3 mit Untergestell	170	111,-	117,-	128,-	136,-	146,-	158,-	180,-
HWS 200 / KB 202	35	45,-	53,-	59,-	63,-	68,-	73,-	77,-
TBS 3000	100	128,-	146,-	166,-	185,-	195,-	204,-	215,-
SSM 300	35	45,-	53,-	59,-	63,-	68,-	73,-	77,-
PSM 300	80	128,-	146,-	166,-	185,-	195,-	204,-	215,-
AS 400	60	128,-	146,-	166,-	185,-	195,-	204,-	215,-
AS 500 / AG 3	130	149,-	167,-	186,-	210,-	228,-	242,-	256,-
HGS 3000	12	15,-	15,-	19,-	19,-	19,-	22,-	22,-
MC 30	210	153,-	169,-	184,-	190,-	198,-	215,-	233,-
MC 40	350	157,-	174,-	190,-	215,-	230,-	254,-	268,-
MC 60	550	249,-	299,-	328,-	362,-	396,-	439,-	483,-
ZF 215 / ZF 260	30	45,-	53,-	58,-	63,-	68,-	73,-	77,-
ZS 20 / KS 380	23	18,-	18,-	22,-	22,-	22,-	26,-	26,-
ZBH 30 / ZBH 35	22	18,-	18,-	22,-	22,-	22,-	26,-	26,-
ZBH 20	18	15,-	15,-	18,-	18,-	18,-	22,-	22,-
ZB 45	12	15,-	15,-	18,-	18,-	18,-	22,-	22,-
ZKS 15	13	15,-	15,-	18,-	18,-	18,-	22,-	22,-
Stemmgestell	6	14,-	14,-	16,-	16,-	16,-	18,-	18,-
Schlitzgestell	11	14,-	14,-	16,-	16,-	16,-	18,-	18,-
Horizontalschlitzgestell	27	23,-	23,-	26,-	26,-	26,-	28,-	28,-

Preise bei Lieferung frei Haus, inkl. Rollgeld, zuzügl. MwSt.

Ergänzende Hinweise

I. Preise

Alle Preise verstehen sich ab Werk Frickenhausen, inkl. Verpackung, zuzüglich der gesetzlichen Mehrwertsteuer.

II. Frachtkosten

Kostengünstige „frei Haus-Lieferung“ entsprechend unserer Frachtkostentabelle auf Seite 18.

III. Motoren

Alle Motoren sind für Drehstrom 400 V/50 Hz bzw. Wechselstrom 230 V/50 Hz ausgelegt. Viele Maschinen sind gegen Mehrpreis auch für andere Spannungen und Frequenzen lieferbar.

IV. Ständerausführung

Ohne nähere Angaben werden Bandsägemaschinen in Ständer-LINKS-Ausführung geliefert. Lediglich bei den Modellen SR 600 TWIST, HWS 200 und KB 202 ist Ständer-RECHTS die Normalausführung. Auf ausdrückliche Bestellung können folgende Typen ohne Mehrpreis auch in Ständer-RECHTS-Ausführung gebaut werden: SR 400/500/600, UH 630/700/800/900, UH 630 M/800 M/900 M.

V. Lackierung

Die Lackierung erfolgt in Strukturlack. Standard-Farbtone: hell-/dunkelgrau RAL 7031/7047.

VI. Werkzeuge und weiteres Zubehör

Dieses finden Sie in unserem speziellen »Werkzeug & Zubehör«-Katalog.

Allgemeine Verkaufs- und Lieferbedingungen

der HEMA Heermann Maschinenbau GmbH,
Stand: Januar 2011

Es gelten ausschließlich unsere Allgemeinen Verkaufs- und Lieferbedingungen.

Auf Anforderung senden wir Ihnen diese gerne zu. Außerdem sind sie auf unserer Homepage unter www.HEMA-Saegen.de einzusehen.

